



Rückspülfilter

mit integriertem Druckminderer

Installationsanleitung

Inhaltsverzeichnis

Installationsanleitung Rückspülfilter

Hinweise und Produktbeschreibung
Sicherheitsmaßnahmen
Anforderung Personals
Berechtigungen des Personals
Lieferumfang
Gültigkeit der Anleitung
Technische Daten
Zeichnung
Beschreibung und Funktion
Installationsanleitung
Instandhaltung
Inbetriebnahme und Service
Fehlerbehebung
Anhang



Bevor Sie Ihren Rückspülfilter installieren und in Betrieb nehmen, sollten Sie den Inhalt dieses Handbuchs lesen und verstehen.

Der Rückspülfilter wurde entwickelt, um kleinere Partikel, Verunreinigungen, Schmutz, Rost, Sedimente aus dem Wasser zu entfernen.

Dadurch schützen Sie die nachgeschalteten Hauswasserinstallationen vor Schwebepartikel. Wir garantieren, dass der Rückspülfilter, den Sie erhalten, vollständig und zuverlässig ist.

Ohne einen qualifizierten Installateur sollte das Produkt nicht installiert werden. Wir haften nicht für Produktschäden, Personen- oder Sachschäden infolge einer fehlerhaften Inbetriebnahme oder Bedienung.

Das Produkt darf nur an einem trockenen Ort in Innenräumen installiert werden.

Dieses Produkt ist nur für die kommunale Wasserversorgung (5-40 °) vorgesehen. Verwenden Sie es nicht an Abflussleitungen oder in Verbindung mit ätzenden Flüssigkeiten.

Achten Sie bei der Installation auf die richtige Durchflussrichtung. Ein Pfeil auf dem Flanschkörper zeigt Ihnen die Flussrichtung an.

Der Rückspülfilter sollte unmittelbar nach der Wasseruhr installiert werden und leicht zugänglich sein.

Je nach Wasserqualität wird empfohlen, den Filter einmal im Monat zu spülen. Beschädigen Sie während des Wartungsprozess keine Teile.



Sicherheitsmaßnahmen:

- Betreiben Sie Ihr Produkt nur, wenn alle Komponenten ordnungsgemäß installiert wurden.
- Beachten Sie die örtlich gültigen Vorschriften zum Trinkwasserschutz, zur Unfallverhütung und zur Arbeitssicherheit.
- Nehmen Sie keine Änderung, Umbauten, Erweiterungen an Ihrem Produkt vor. Verwenden Sie bei Wartung oder Reparatur nur Original-Ersatzteile.
- Halten Sie die Räumlichkeiten vor unbefugtem Zugang verschlossen, um gefährdete oder nicht eingewiesene Personen vor Restrisiken zu schützen.
- Beachten Sie die Wartungsintervalle (siehe Kapitel 8. 2.). Nichtbeachtung kann eine mikrobiologische Kontamination Ihrer Trinkwasserinstallation zur Folge haben.

Drucktechnische Gefahren:

- Komponenten können unter Druck stehen. Es besteht die Gefahr von Verletzungen und Sachschäden durch ausströmendes Wasser und durch unerwartete Bewegung von Komponenten. Prüfen Sie regelmäßig die Druckleitungen und das Produkt auf Dichtheit.
- Stellen Sie vor Beginn und Reparatur- und Wartungsarbeiten sicher, dass alle betroffenen Komponenten drucklos sind.

Produkt- Sicherheitshinweise:

Verschmutzung des Filters.

Gefährdung der Gesundheit durch Verunreinigung des Trinkwassers.

Halten Sie die Intervalle und Empfehlungen für Inspektion und Wartung des Filters ein.

Bestimmungsgemäße Verwendung:

- Der Rückspülfilter ist zur Filtration von Trinkwasser bestimmt.
- Der Rückspülfilter mit Druckminderer ist zusätzlich zur Einstellung des Nachdrucks auf der Entnahmeseite zur Einhaltung des max. zulässigen Betriebsdrucks gemäß DIN EN 806-2 geeignet. Eine Rückspülung und die Einstellung des Nachdrucks auf der Entnahmeseite funktioniert nur bei Einsatz im Druckbereich.
- Die Filter sind im Druck-/ und Unterdruckbereich verwendbar.
- Die Filter sind nach den Vorgaben DIN EN 13443-1 und der DIN 19628 konstruiert und zum Einbau in Trinkwasserinstallation nach DIN EN 806-2 (Einbau unmittelbar nach dem Wasserzähler) bestimmt.
- Sie schützen die Wasserleitungen und die daran angeschlossenen wasserführenden Systemteile vor Funktionsstörungen und Korrosionsschäden durch ungelöste Verunreinigungen (Partikel), wie z. B. Rostteilchen, Sand usw.

Anforderungen an Personal

Während der einzelnen Lebensphasen des Produkts führen unterschiedliche Personen Arbeiten am Produkt aus. Die Arbeiten erfordern unterschiedliche Qualifikationen.

Qualifikation des Personals

Personal	Voraussetzung
Bediener	<ul style="list-style-type: none"> - Keine besonderen Fachkenntnisse - Kenntnisse über die übertragenen Aufgaben - Kenntnisse über mögliche Gefahren bei unsachgemäßem Verhalten - Kenntnisse über die erforderlichen Schutzeinrichtungen und Schutzmaßnahmen - Kenntnisse über Restrisiken
Betreiber	<ul style="list-style-type: none"> - Fachkenntnisse - Kenntnisse über gesetzliche Vorschriften, produktspezifisch zum Arbeits- und Unfallschutz
Fachkraft	<ul style="list-style-type: none"> - Fachliche Ausbildung - Kenntnisse über einschlägige Normen und Bestimmungen - Kenntnisse über die Erkennung und Vermeidung möglicher Gefahren - Elektronik - Sanitärtechnik
Transport	<ul style="list-style-type: none"> - Kenntnisse über die Erkennung und Vermeidung möglicher Gefahren - Kenntnisse über gesetzliche Vorschriften zum Unfallschutz
Kundendienst	<ul style="list-style-type: none"> - Erweiterte produktspezifische Fachkenntnisse

Berechtigungen des Personals

Die folgende Tabelle beschreibt, welche Tätigkeiten von wem durchgeführt werden dürfen.

Technische Daten	Bediener	Betreiber	Fachkraft	Kundendienst
Transport und Lagerung		x	x	x
Installation und Montage			x	x
Inbetriebnahme			x	x
Betrieb und Bedienung	x	x	x	x
Reinigung	x	x	x	x
Inspektion	x	x	x	x
Wartung halbjährlich		x	x	x
jährlich			x	x
Störungsbeseitigung		x	x	x
Instandsetzung			x	x
Außer- und Wiederinbetriebnahme			x	x
Demontage und Entsorgung			x	x

Lieferumfang

Bauteil	Größe und Anzahl
Rückspülfilter:	1 x
Gewindeadapter:	2 x 1" und 1 ¼"
Dichtungen:	2 x
Halterung:	1 x
Filtergehäuseschlüssel:	1 x
Gehäuse O-Ring:	1 x
¼" Schlauch:	1 x
Spülanschluss:	5/8" x 110 cm
Schraube:	2 x
Druckanzeige:	2 x
Anleitung:	1 x

Gültigkeit der Anleitung

Diese Anleitung ist für folgende Produkte gültig:

- Aqmos Rückspülfilter (1", DN 25)

Technische Daten

Technische Daten	
Name:	Rückspülfilter mit integriertem Druckminderer
Filterfeinheit:	90 µ
Verbindung:	1" oder 1 ¼"
Nenndurchfluss:	5-8 m ³ /h
Druckverlust:	0,2 bar
Wassertemperatur:	5-40 °C
Wasserversorgung:	Kommunal
Wasserdruck:	1-10 bar

Produktabmessungen:

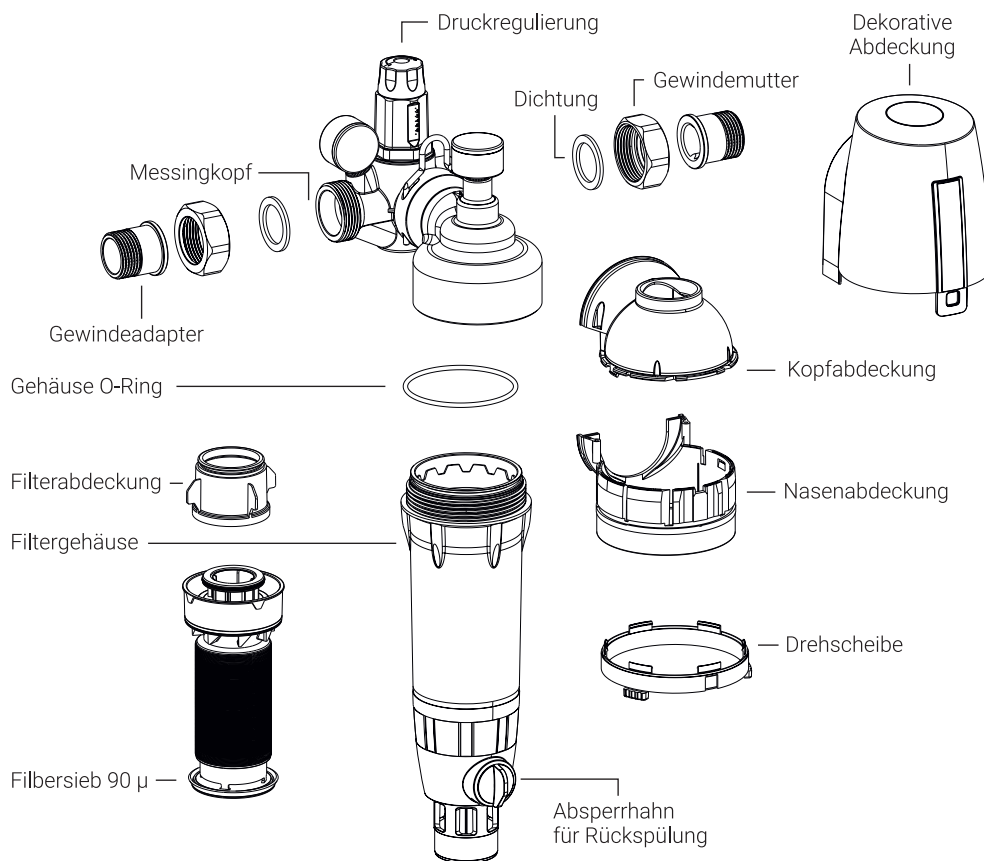
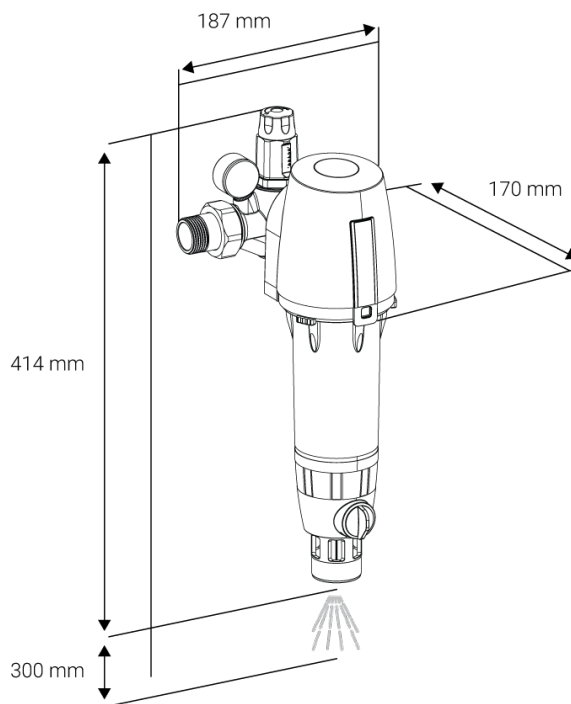

Druckminderer:

Das Produkt hat die Funktion, den Druck zu reduzieren und den Druck zu stabilisieren. Dadurch werden Schäden durch zu hohen Wasserdruck am Rohrleitungsnetz wirksam verhindert. Wenn die Parameter der Druckregelung angepasst werden müssen, stellen Sie diese bitte gemäß den folgenden Schritten ein:

1. Lösen Sie mit einem Schlitzschraubenzieher die Schrauben im Druckeinstellknopf gegen den Uhrzeigersinn.
2. Drehen Sie den Druckeinstellknopf im Uhrzeigersinn, um den Wasserauslassdruck zu erhöhen. Stellen Sie jedoch sicher, dass der Wasserdruck immer niedriger als der Einlassdruck ist.
3. Ziehen Sie die Schraube nach dem Einstellen im Uhrzeigersinn fest.

Hinweise:

Stellen Sie vor dem Einstellen des Drucks sicher, dass die Wasserzufuhr geschlossen ist.

Öffnen / schließen Sie den Ablasskugelhahn während der Druckregelung mehrmals und überprüfen Sie die Anzeige des Manometers im geschlossenen Zustand.

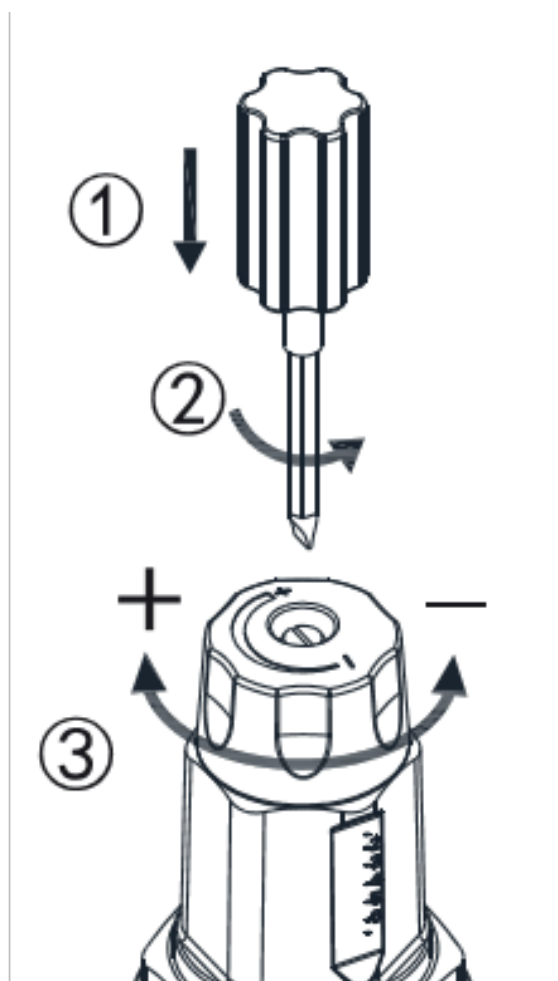

Installationsanleitung

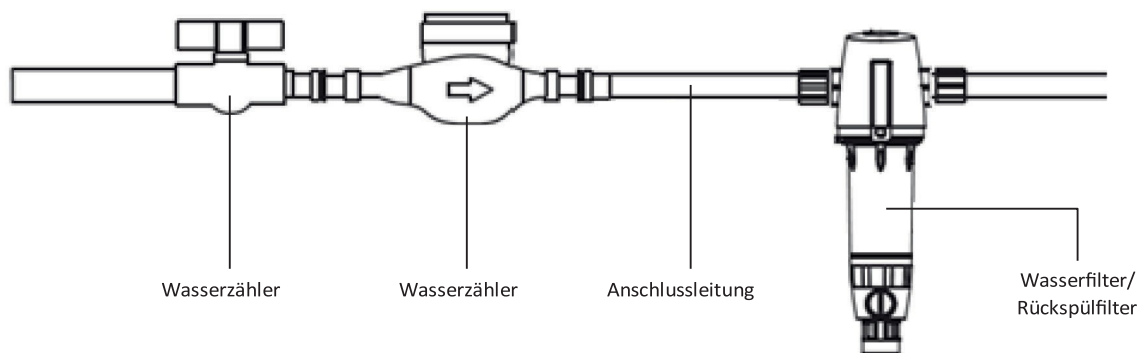

1. Schließen Sie das Absperrventil und lassen Sie den Druck in den Rohren ab.

Installieren Sie den Rückspülfilter wie oben angezeigt.

Achten Sie bei der Installation auf die richtige Durchflussrichtung. Ein Pfeil auf dem Messingkopf zeigt die Fließrichtung an.

Installieren Sie den Rückspülfilter mit vertikaler Hauptachse.

2. Der Rückspülfilter muss von einer qualifizierten Person installiert werden. Überprüfen Sie vor der Installation, ob der Lieferumfang vollständig ist.

Verwenden Sie ausreichend Dichtungsband und stellen Sie sicher, dass es gleichmäßig aufgewickelt ist.

Dichtungsband aufwickeln

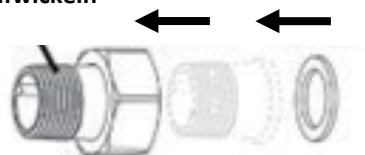

Überprüfen Sie die Sanitärarbeiten nach Abschluss der Installationsarbeiten gründlich, um sicher zu stellen, dass keine Leckagen vorliegen.

Instandhaltung

Wenn durch das normale Rückspülen der Schmutz aus dem Filter nicht entfernt werden kann, wird empfohlen, die Filterbaugruppe zu entfernen und zu waschen.

Schließen Sie das Hauptwassereinlassventil (Absperrventil) und drehen Sie den Hahn für die Rückspülung um 90° gegen den Uhrzeigersinn, um das Restwasser in der Maschine zu entfernen.

Verwenden Sie den mit dem Gerät gelieferten Filterschlüssel (vom Boden der Filterflasche aus einführen) und drehen Sie die Filterflasche in Pfeilrichtung ab.

Nehmen Sie die Dichtungsabdeckung und die Filterbaugruppe nach oben heraus und reinigen Sie diese.

Befolgen Sie nach der Reinigung die umgekehrte Reihenfolge der genannten Schritte zur Wiederinbetriebnahme.

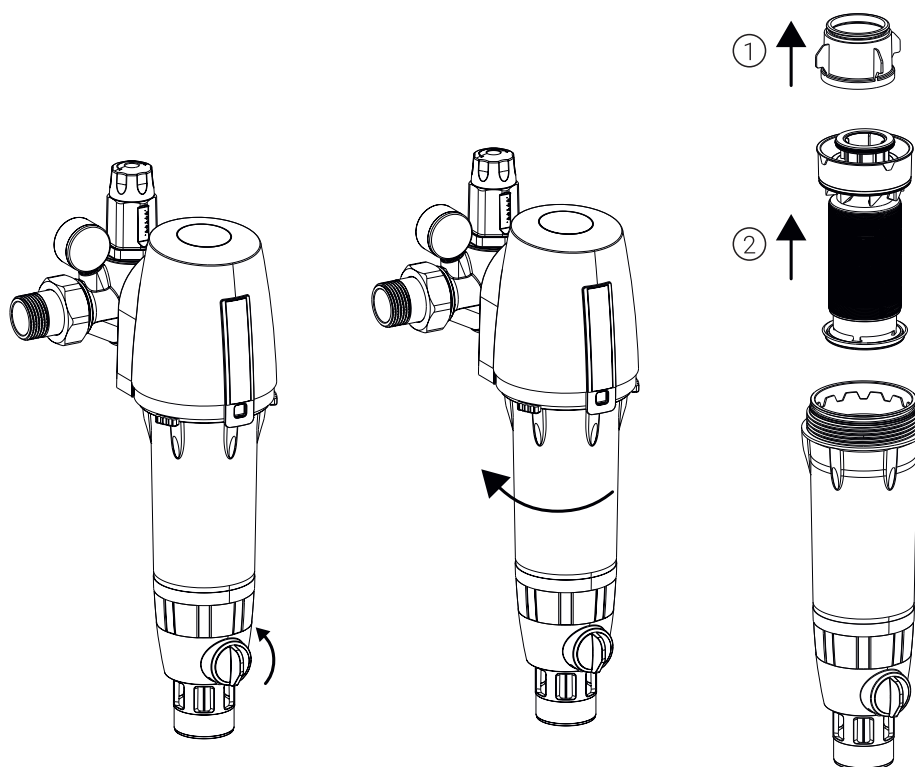

Der Rückspülfilter muss nach der Installation gespült werden (siehe Abbildung 1).

Stellen Sie vor dem Spülen des Rückspülfilters sicher, dass das Abflussrohr an den Abfluss angeschlossen ist oder stellen Sie einen geeigneten Behälter zum Auffangen des Abflusswassers bereit.

Drehen Sie während der der Spülreinigung den unteren Teil 3 bis 4 Umdrehungen im und gegen den Uhrzeigersinn, um das Filtersieb und das Filtergehäuse effektiv zu reinigen (siehe Abbildung 2).

Je nach Wasserqualität muss der Rückspülfilter mind. 1-mal im Monat für 1-2 Minuten lang gespült werden.

Da der Rückspülfilter ununterbrochen verwendet wird, muss das Filtersieb ca. 1-mal im Jahr zerlegt und gereinigt werden (dies sollte von einer qualifizierten Person durchgeführt werden).

Jedes Bauteil sollte während des Reinigungs- oder Wartungsprozesses gepflegt werden. Für die Wartung müssen die Originalersatzteile verwendet werden.

Abbildung 1



Abbildung 2



Fehlerbehebung

Problem	Mögliche Ursachen	Eventuelle Lösung
Kein Produkt Wasser	<ol style="list-style-type: none"> 1. Wasserversorgung ist abgestellt 2. Einlassventil ist nicht geöffnet 	<ol style="list-style-type: none"> 1. Warten Sie, bis die Wasserversorgung wiederhergestellt ist. 2. Öffnen Sie das Einlassventil
Nicht genug Produkt Wasser	<ol style="list-style-type: none"> 1. Das Einlassventil ist nicht vollständig geöffnet. 2. Die Wasserversorgung ist nicht vorhanden. 3. Filter ist verstopft 	<ol style="list-style-type: none"> 1. Öffnen Sie das Einlassventil vollständig. 2. Warten Sie, bis die Wasserversorgung wiederhergestellt ist. 3. Spülen und reinigen Sie die Filtersiebbaugruppe und entfernen Sie die Rückstände.
Undichtigkeit bei der Verbindung	<ol style="list-style-type: none"> 1. Die Verbindung ist nicht richtig installiert. 2. Die Verbindung wurde nicht festgezogen. 3. Filter ist verstopft. 4. Die Dichtung ist veraltet und/oder beschädigt 4. Ersetzen Sie die Dichtungen 	<ol style="list-style-type: none"> 1. Überprüfen Sie, ob die Dichtung flach ist und nicht zusammengedrückt ist. 2. Verwenden Sie den Filterschlüssel um es festzuziehen. 3. Verwenden Sie genügend Dichtungsband und stellen Sie sicher, dass es gleichmäßig aufgewickelt ist.

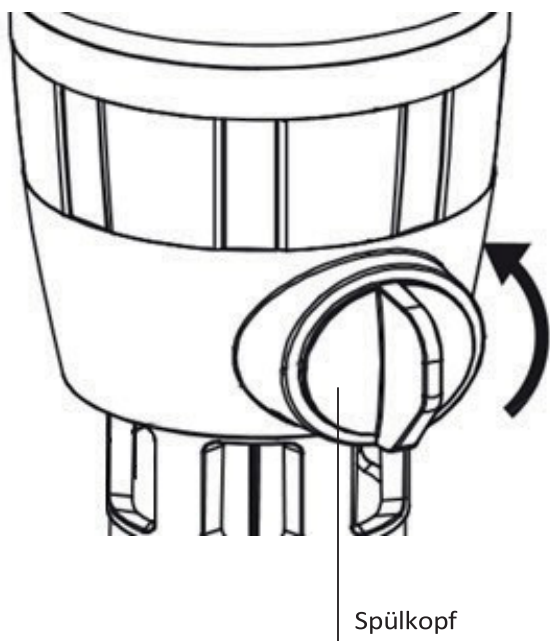
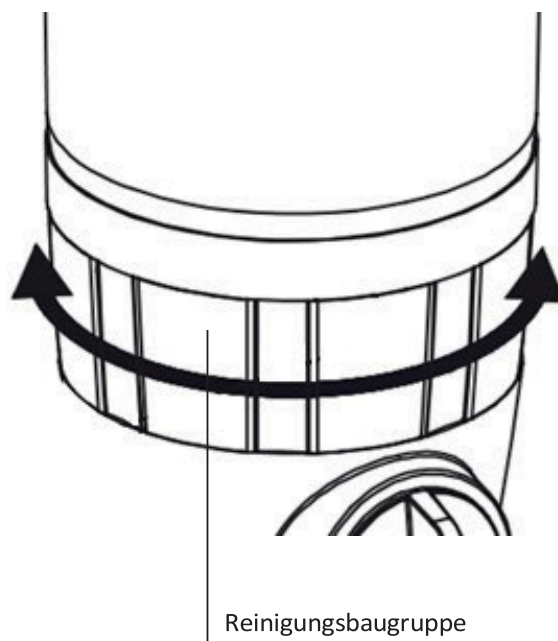
Druckverlust Diagramm

